

Blokhus



40011607-1601 Blokhus FR

 **faber**



1.1



1.2



1.3



1.4

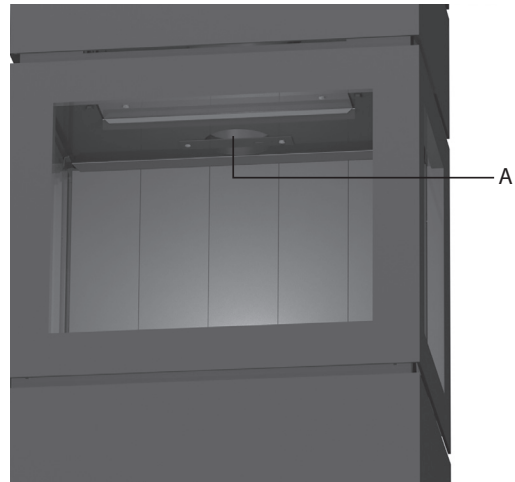

1.5

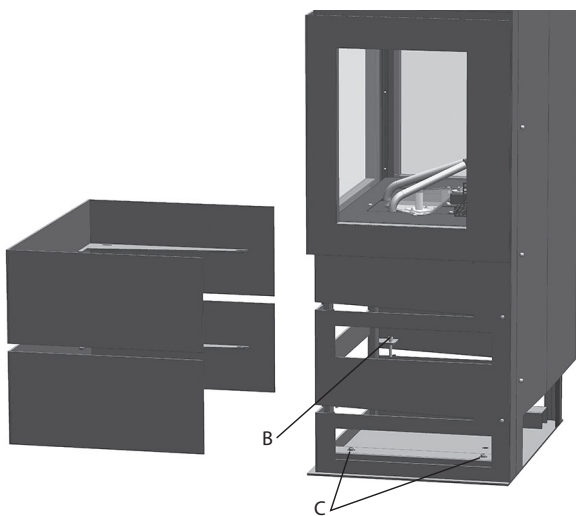

1.6

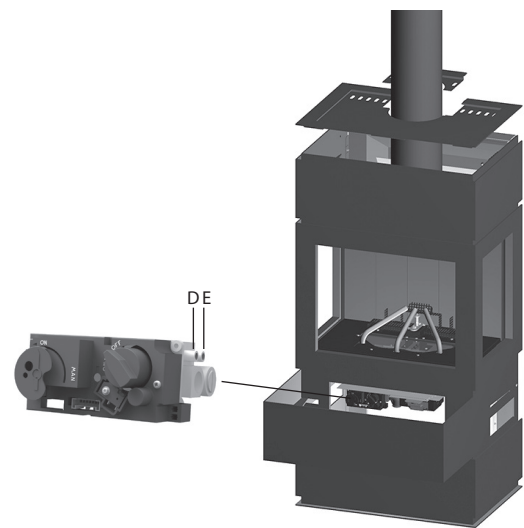

1.7

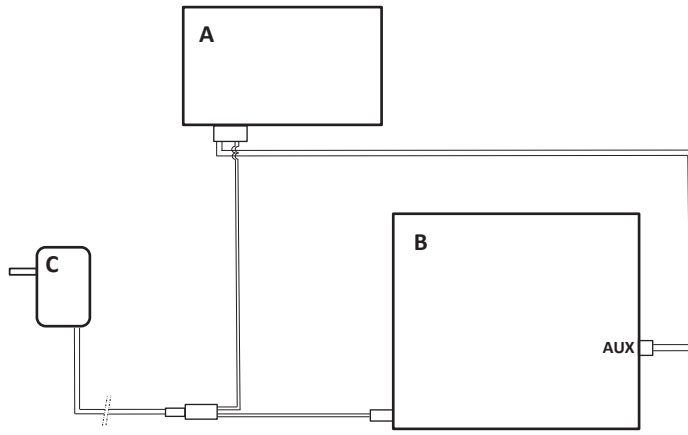

1.8

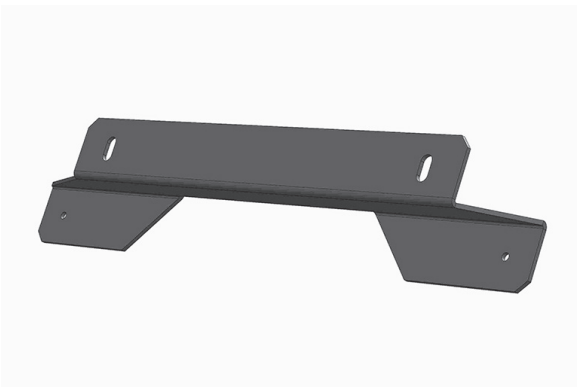

1.9

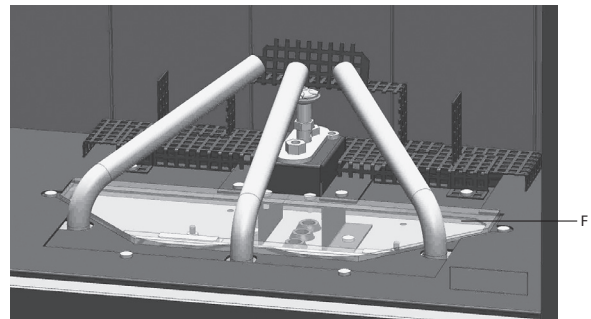

2.0



2.1



2.2

1 Cher utilisateur/Chère utilisatrice

Nous vous félicitons d'avoir fait l'acquisition de produit Faber ! Un produit de qualité qui vous permettra de profiter d'une atmosphère chaleureuse pendant de nombreuses années. Veuillez lire le manuel de l'utilisateur avant de vous servir du foyer. Si vous constatez un mauvais fonctionnement, malgré nos dernières vérifications méticuleuses, veuillez contacter votre revendeur Faber.

> **Veuillez noter que: Les détails de votre foyer sont disponibles dans le manuel de l'utilisateur.**

1.1 Introduction

Faites installer cet appareil par un installateur agréé conformément aux dispositions relatives à la sécurité sur les installations de gaz. Lisez avec attention ce manuel d'installation.

1.1 À vérifier

Veuillez vérifier l'absence de dommages causés par le transport sur le foyer, le cas échéant, signalez-les immédiatement à votre revendeur.

1.2 Déclaration de conformité EC

Glen Dimplex Benelux certifie que ce foyer Faber répond à toutes les exigences essentielles définies par la directive sur les appareils à gaz.

Produit: appareil de chauffage à gaz

Modèle: Blokhus

Directives CE applicables: 2009/142/EC

Normes harmonisées appliquées: NEN-EN-613

NEN-EN-613/A1

Cette déclaration est invalide, si en l'absence de la permission écrite de Glen Dimplex Benelux :

- L'appareil est modifié.
- Le foyer est raccordé à des systèmes d'échappement différents de ceux spécifiés.

2 Instructions de sécurité

- L'appareil doit être installé puis vérifié chaque année conformément à ces instructions et aux réglementations nationales et locales applicables.
- Assurez-vous que les données sur la plaque signalétique correspondent au type et de la pression locales du gaz.
- Les réglages et l'assemblage du foyer ne doivent pas être modifiés !
- Ne placez pas bûches décoratives supplémentaires ou de matériau inflammable sur le brûleur ou dans la chambre de combustion.
- L'appareil est conçu est à des fins de chauffage de l'air ambiant. Cela signifie que toutes les surfaces, y compris la vitre, peuvent devenir très chaudes (au-dessus de 100 °C); les exceptions à cette règle étant la partie inférieure du foyer et les éléments de commande.
- Ne placez pas de matériaux combustibles à moins de 0,5 m de la zone de radiation du foyer.
- Allumez le feu pour la première fois pendant plusieurs heures sur le réglage le plus élevé, pour permettre à la peinture de durcir. Ventilez de façon adéquate, pour que toutes les

émanations puissent être évacuées. Nous vous recommandons d'être aussi peu présent que possible dans la pièce au cours de ce processus.

> **Veuillez noter que:**

En raison de la circulation naturelle de l'air du foyer, l'humidité et les composants volatils non durcis provenant de la peinture, des matériaux de construction et de la moquette, etc., sont attirés. Ces pièces peuvent se poser sous forme de suie sur les surfaces froides. Par conséquent, n'allumez pas le foyer tout de suite après une rénovation dans la maison.

3 Contraintes de l'installation

3.1 Distance minimale autour du feu

- Gardez présent à l'esprit qu'il doit y avoir une distance minimale de 20 millimètres entre le mur derrière et 300 millimètres entre la vitre latérale de l'appareil et le mur
- Gardez une distance minimale du plafond de 250 mm avec l'utilisation du module d'extension (s).

3.2 Contraintes d'évacuation et de sortie d'air

- Pour l'installation du système d'alimentation et d'évacuation des fumées, il est indispensable d'utiliser les matériaux recommandés par Faber.
> **Veuillez noter que:**
Faber ne peut garantir le fonctionnement correct et sûr de l'appareil que si ces matériaux sont utilisés.
- L'extérieur du matériel concentrique utilisé pour l'évacuation peut chauffer jusqu'à approximativement 150 °C. Assurez-vous d'installer une bonne isolation lors du passage dans un mur ou d'un toit inflammable. Et maintenez les écarts appropriés.
- Lorsque que l'évacuation se fait sur de longues distances, assurez-vous de placer un support tous les mètres pour soutenir le matériel concentrique utilisé, afin que son poids ne soit pas supporté par le foyer.
- Il est interdit de poser le matériel d'évacuation concentrique qui puisse être raccourci directement sur l'appareil.
L'alimentation en air pourrait alors être coupée.

3.3 Sorties d'air

Le système combiné d'alimentation et d'évacuation des fumées peut être installé en utilisant des conduits de traversée de la façade ou du toit ou à travers une cheminée existante.

> **Veuillez noter que:**

Vérifiez que la sortie d'air désirée est conforme aux réglementations locales en matière de pollution et d'ouvertures de ventilation.

- **Pour un bon fonctionnement, l'alimentation en air et l'évacuation des gaz de combustion ne doivent pas être obstrués. Les distances minimales sont précisées dans le chapitre 15)**

3.3.1 C11, sortie de la façade.

Pour une sortie de façade ou murale, servez-vous d'une sortie de la façade. (Fig. 2.1 C 11)

En fonction des calculs, le diamètre de la sortie peut être entre 100/150 mm.

3.3.2 C31, sortie par le toit.

Lorsque la sortie se fait par le toit (plat), installez une sortie de toit de 100/150 mm de diamètre (voir la Fig. 2.1 C31)

3.3.3 C91, cheminée existante

Lorsque la sortie se fait par une cheminée existante, installez une sortie de cheminée de 100/150 mm de diamètre (Fig. 2.1 C91).

Dans ce cas, la cheminée existante agit en tant qu'entrée d'air ; un tuyau flexible en acier inoxydable mis en place évacue les gaz de combustion. Le dessus et le dessous doivent être étanches à l'air. Selon le diamètre de sortie calculée, utilisez un tuyau flexible en acier inoxydable de Ø 100 mm avec homologation CE pour 600 °C.

> Veuillez noter que :

Les dimensions du conduit de cheminée minimales pour un tuyau flexible en acier inoxydable de 100 mm de diamètre, 150 x 150 mm

4 Instructions pour la préparation et l'installation

4.1 Raccordement du gaz

Le raccordement au gaz doit être conforme aux normes locales en vigueur.

Nous vous conseillons d'utiliser un raccordement au gaz de Ø 15 mm directement du compteur de gaz à l'appareil, avec un robinet d'arrêt à proximité de l'appareil, qui doit toujours être facilement accessible.

Placez le raccordement au gaz pour qu'il soit facilement accessible à tout moment à des fins d'entretien, et pour que l'unité du brûleur puisse être démonté.

4.2 Branchement électrique

Le branchement électrique doit être conforme aux normes locales en vigueur.

Un adaptateur de 6 volts est utilisé.

Voir Fig. 1.8 pour le schéma de câblage du module LED Symbio

A = Symbio LED Module

B = récepteur / unité de commande

C = adaptateur

Pour cela, une prise de courant de 230 V CA/50 Hz doit être installée près du foyer.

4.3 Préparation de la cheminée

- Retirez le foyer de son emballage. retirer la vis dans la plaque de fond.
- Retirez l'armature et la vitre (voir chapitre 5) et prenez les pièces emballées du foyer.
- Rangez l'armature et la vitre dans un endroit sûr
- Le support fourni doit seulement être utilisé si vous achetez les modules optionnels. (Fig 1.9)
Consultez chapitre 18 à 20 pour les modules d'extension.
- Préparez le raccordement au gaz sur le régulateur.
- Si nécessaire, le panneau inférieur et supérieur peuvent être enlevés.
Pour cela enlevez les deux vis à l'intérieur, soulevez le panneau légèrement pour le faire basculer à l'avant. (Fig 1.6 B)
Le panneau du milieu est déjà détaché. Maintenant vous avez accès au bloc gaz.

4.4 Positionnement du foyer

- Veuillez prendre en compte les contraintes de l'installation (voir chapitre 3).
- Placez l'appareil au bon endroit et réglez la hauteur avec les niveleurs de pieds. (Fig 1.6 C).

4.5 Mise en place du matériel d'évacuation des gaz de combustion

- Pour le placement du conduit de fumée sur le foyer, la plaque supérieure est amovible (Fig 1.7)
- Pour traverser un mur ou un plafond, l'ouverture doit avoir au moins 5 mm de plus que le diamètre du matériel d'évacuation.
- Les parties horizontales doivent être installées de façon légèrement inclinée (3 degrés) en direction de la cheminée
- Construisez le système à partir du foyer. Si cela n'est pas réalisable, vous pouvez faire usage d'une section extensible de l'adaptateur.
- Pour centrer le système d'évacuation, utilisez le tuyau de ½ mètre, qui peut être raccourci. Assurez-vous que le tuyau intérieur a toujours 2 cm de plus que le tube extérieur.
- Les pièces, qui sont raccourcies, doivent être resserrées à l'aide d'une pince Parker.
- Les passages de la façade et du toit peuvent également être découpés.
Ne pas isoler un conduit d'évacuation des fumées gainé mais le ventiler (environ 100 cm²))
- options:
Si vous utilisez les modules optionnels consultez chapitre 18 à 20 des modules drainage et design et pour HE module, voir le chapitre 21.
REMARQUE: Jusqu'à 1 HE module peut être utilisé.

5 Retrait de la vitre

- Retirez le cadre de la fenêtre, poussez-le vers le haut et tirez-le vers le bas (Fig. 1.1 et 1.2)
- Retirez tous les attaches du verre (Fig.1.3)
- Vous pouvez à présent retirer la vitre. (Fig. 1.4).
- Remettez la vitre dans l'ordre inverse.

Enlevez les empreintes des doigts de la vitre, celles-ci seront imprimées sur le verre une fois brûlées

6 Positionnement du matériau de décoration

Il n'est pas autorisé d'ajouter d'autres différents objets dans la chambre de combustion.

Ne placez aucun objet de décoration sur la veilleuse !

6.1 Jeu de bois

- Placez la plaque vitrée (Fig 2.0 F) sur le fond dans les fentes à droite et à gauche.
- Répartir les éclats de verre sur la plaque vitrée et le couvrir avec une partie des granulés de vermiculite. (l'intensité de l'effet de lumière est déterminée par la quantité de granulés de vermiculite et peut être arrangée à votre gré.
- Placez des bûches artificielles. Assurez-vous que les bûches soient correctement raccordées aux tubes du brûleur.
Retirez tous les éclats de verre et granulés de vermiculite sous les brûleurs. (Voir Fig. 2.1 ou à la notice d'emploi des bûches artificielles fournies)

- Éparpillez les galets vermiculites et les granulés dans la chambre de combustion. Évitez de couvrir les fentes d'air principales du brûleur
- Remettez la vitre et vérifiez l'image du feu.

Allumez le foyer comme le décrit le manuel utilisateur. Vérifiez que la répartition des flammes est bonne. Déplacez les copeaux, le cas échéant, jusqu'à ce que les flammes soient bien réparties. Les flammes ne doivent pas toucher les granulés vermiculite.

7 Vérification de l'installation

7.1 Vérification de l'allumage du brûleur principal et de la flamme de la veilleuse

Allumez le foyer comme le décrit le manuel utilisateur.

- Assurez-vous que la flamme de la veilleuse n'est pas recouverte par des copeaux ou un bloc de bois.
- Vérifiez l'allumage du brûleur principal en position minimum et maximum. (l'allumage doit être fluide).

7.2 Vérification des fuites de gaz

Vérifier tous les raccords et branchements à l'aide d'un détecteur de fuites de gaz ou d'un spray de détection afin de s'assurer que l'installation soit parfaitement étanche.

7.3 Vérification de la pression du brûleur et du pré-tirage

Assurez-vous que la pression du brûleur et du pré-tirage correspondent aux informations figurant dans le manuel, au Chapitre 14 Spécifications techniques.

Mesure du pré-tirage:

- Fermez le robinet de l'appareil.
- Faites tourner le mamelon de mesure D (Fig. 1.7) de quelques tours ouvert et raccordez un tuyau de mesure au régulateur de gaz.
- Effectuez cette mesure au réglage maximum du foyer et lorsqu'il est en veille.
- Ne branchez pas l'appareil si la pression est trop élevée.

Mesure de la pression du brûleur:

Ne vérifiez la pression du brûleur que si le pré-tirage est correct.

- Faites tourner le mamelon de mesure E (Fig. 1.7) de quelques tours ouvert et raccordez un tuyau de mesure au régulateur de gaz.
- La pression doit correspondre à la valeur indiquée dans les spécifications techniques de ce manuel. En cas d'écart, contactez le fabricant.

> **Veillez noter que:**

Fermez toutes les mamelons de mesure de pression et vérifiez qu'il n'y a pas de fuites de gaz.

7.4 Contrôle de la flamme

Laissez le foyer brûler pendant au moins 20 minutes au réglage maximum et contrôlez :

1. La répartition des flammes
2. La couleur des flammes

Si l'un ou les deux points ne sont pas acceptables, vérifiez alors:

- La répartition du jeu des éléments de bois et/ou la quantité de copeaux sur le brûleur.
- L'absence de fuites au niveau des raccords de tuyaux (lorsque les flammes sont bleues).
- Si la vanne appropriée est installée.
- La sortie d'évacuation.
 - Le passage dans le mur avec le côté droit vers le haut et dans la bonne position
 - Le passage dans le toit dans la bonne position
 - Que la longueur maximale de la sortie des gaz de combustion n'est pas dépassée.

8 Instructions pour le client

- Recommandez que l'appareil soit contrôlé chaque année par un spécialiste qualifié afin de pouvoir garantir une utilisation sûre et une durée de vie prolongée du foyer.
- Conseiller et informer le client sur le nettoyage et l'entretien de la vitre. Insister sur le fait que les traces de doigts, une fois passées à la chaleur, s'incrusteront dans la vitre et ne peuvent plus être nettoyées.
- Montrez au client comment faire fonctionner l'appareil et la télécommande, y compris le remplacement des piles et le réglage du récepteur.
- Ce qu'il faut remettre au client :
 - Instructions d'installation
 - Guide d'utilisation
 - Carte avec les instructions du jeu de bois

9 Maintenance annuelle

9.1 Contrôle et nettoyage:

- Vérifiez et nettoyez si nécessaire après vérification :
 - La veilleuse
 - Les brûleurs.
 - La chambre de combustion
 - La vitre
 - Les blocs de bois à la recherche de cassure.
 - La sortie d'évacuation.
- Remplacez, si nécessaire:
 - Les copeaux/Les charbons/Le fil incandescent

9.2 Nettoyage de la vitre

La plupart des dépôts peuvent être enlevés avec un chiffon sec. Nettoyez la vitre avec un nettoyant pour plaque vitrocéramique.

> **Veillez noter que:**

Ne pas laisser de traces de doigts sur la vitre. Une fois passées à la chaleur, elles s'incrusteront et ne peuvent plus être nettoyées !

Procédez maintenant aux vérifications telles que décrites au chapitre 7 « Vérification après l'installation ».

10 Conversion à un autre type de gaz

La conversion à un type de gaz différent ne peut être effectuée que par un installateur/revendeur qualifié.

10.1 Conversion du gaz naturel au propane (ou vice versa)

Ceci ne peut être accompli qu'en remplaçant le brûleur. Pour ce faire, veuillez contacter votre revendeur. Indiquez toujours sur votre commande le type et le numéro de série de l'appareil.

11 Calcul des dimensions de la sortie

Une façon simple de calculer si la configuration de la sortie d'échappement de l'air est possible en combinaison avec votre foyer, est d'utiliser « l'application pour conduit de Faber » après l'avoir téléchargée de :

L'INTERNET:

BlackBerry, Android, PC (avec le navigateur Google Chrome)

App Store:

iPhone, iPad et Mac.

Google Play:

Smartphones Android et tablettes Android.

Vous pouvez également utiliser le tableau de calcul pour la sortie d'échappement de l'air. (voir chapitre 13).

Les possibilités de longueurs de sortie et de modérateurs de tirage sont inventoriées dans le tableau des modérateurs de tirage. Dans le tableau, nous travaillons avec la longueur de départ (STL) la hauteur verticale totale (TVH) et la longueur horizontale totale (THL).

- Longueur de départ (STL)

Il s'agit de la première pièce placée sur le foyer ayant une certaine valeur (Fig. 12.1, 12.2 et 12.3 A, N, F).

Cette valeur se trouve dans la rangée supérieure du tableau de modérateur de tirage (voir tableau).

- Hauteur verticale totale (TVH)

TVH est la différence entre la hauteur mesurée à partir du dessus de l'appareil jusqu'à la sortie d'évacuation de l'air ; elle peut être mesurée ou déterminée à partir du plan de construction. Pour plus de précisions, regardez les indications sur la TVH dans les dessins. (Fig. 12.1, 12.2 et 12.3 : TVH)

- Longueur horizontale totale (THL)

THL est la longueur horizontale totale et comprend les tuyaux et les coudes qui sont tout entièrement dans le plan horizontal. Coudes I, K et Q, et éléments H, J, L, M, P et R (Fig. 12.1 et 12.2).

- Longueur horizontale

La longueur horizontale comprend les éléments H, J, L, M, P et R (Fig. 12.1 et 12.2).

- Coudes à 90° dans le plan horizontal

Les coudes horizontaux sont ceux qui sont entièrement dans le plan horizontal (Fig. 12.1, 12.2 et 12.3 I, K et Q).

- Coudes à 45° ou à 30° dans le plan horizontal

Les coudes horizontaux sont ceux qui sont entièrement dans le plan horizontal

- Coudes

Coudes à 90° du plan verticale au plan horizontal

Ce sont des coudes à 90°, qui passent de l'horizontale à la verticale (Fig. 12.2 et 12.3 G, O et S)

- Coudes à 45° ou 30° à la verticale du plan horizontal

Ce sont des coudes à 30° ou 45° avec un décalage vertical de moins de 45° (Fig. 12.1 B et D).

- Tuyaux avec un angle d'inclinaison :

Ce sont des tubes qui montent verticalement à un angle de 30° ou 45°. (Fig. 12.1 C). Ne remplissez qu'en combinaison avec au moins 2 coudes à 30 ou 45° présents dans la partie verticale.

- Tableau :

Consultez les bonnes longueurs verticales (TVH) et horizontales (THL) dans le tableau.

Pour « x » et quand les valeurs sont en dehors du tableau, la combinaison n'est pas autorisée. Ajustez à ce moment la TVH ou la THL.

Quand une valeur est présente, vérifiez que la valeur de la STL calculée n'est pas inférieure à celle indiquée dans le tableau. Dans ce cas, la STL doit être ajustée.

La valeur trouvée indique la largeur du modérateur de tirage (« 0 » signifie pas de modérateur de tirage). Un modérateur de tirage de 30 mm est assemblé standard. (Fig. 1.5)

11.1 Tableau sans HE-module

Longeur de départ (STL) Verticale (TVH) et Horizontale (THL)

STL →	02	0,5	1	1	1	1	1						
TVH ↓	0	1	2	3	4	5	6	7	8	9	10	THL ←	
0	x	x	x	x	x	x	x	x	x	x	x		
0,5	x	x	x	x	x	x	x	x	x	x	x		
1	30	0	0	x	x	x	x	x	x	x	x		
1,5	30	30	0	0	0	x	x	x	x	x	x		
2	30	30	30	0	0	0	0	x	x	x	x		
3	40	30	30	30	0	0	0	x	x	x	x		
4	40	40	30	30	30	0	0	x	x	x	x		
5	50	40	40	30	30	30	0	x	x	x	x		
6	50	50	40	40	30	30	30	x	x	x	x		
7	60	50	50	40	40	30	30	x	x	x	x		
8	60	60	50	50	40	30	0	x	x	x	x		
9	60	60	50	50	40	30	0	x	x	x	x		
10	65	60	50	50	40	30	0	x	x	x	x		
11	65	60	50	40	30	0	0	x	x	x	x		
12	65	60	50	40	30	0	0	x	x	x	x		
13	65	60	50	40	30	0	0	x	x	x	x		
14	65	60	50	40	30	0	0	x	x	x	x		
15	65	60	50	40	30	0	0	x	x	x	x		
16	65	60	50	40	30	0	0	x	x	x	x		
17	65	60	50	40	30	0	0	x	x	x	x		
18	65	60	50	40	30	0	0	x	x	x	x		
19	65	60	50	40	30	0	0	x	x	x	x		
20	65	60	50	40	30	0	0	x	x	x	x		
21	65	60	50	40	30	0	0	x	x	x	x		
22	65	60	50	40	30	0	0	x	x	x	x		
23	65	60	50	40	30	0	0	x	x	x	x		
24	65	60	50	40	30	0	0	x	x	x	x		
25	65	60	50	40	30	0	x	x	x	x	x		
26	65	60	50	40	30	x	x	x	x	x	x		
27	65	60	50	40	x	x	x	x	x	x	x		
28	65	60	50	x	x	x	x	x	x	x	x		
29	65	60	x	x	x	x	x	x	x	x	x		
30	65	x	x	x	x	x	x						

11.2 Tableau avec HE-module

Longueur de départ (STL) Verticale (TVH) et Horizontale (THL)

STL →	STL	1	1	1	1	1	1	1	1	1	1	1	
	TVH	0	1	2	3	4	5	6	7	8	9	10	THL ←
	0	X	X	X	X	X	X	X	X	X	X	X	
	0,5	X	0	X	X	X	X	X	X	X	X	X	
	1	30	0	0	X	X	X	X	X	X	X	X	
TVH ↓	1,5	30	30	0	0	X	X	X	X	X	X	X	
	2	40	30	30	0	0	0	X	X	X	X	X	
	3	40	40	30	30	0	0	0	X	X	X	X	
	4	50	40	40	30	30	0	0	X	X	X	X	
	5	50	40	40	40	30	30	0	X	X	X	X	
	6	50	50	40	40	40	30	30	X	X	X	X	
	7	50	50	50	40	40	30	30	X	X	X	X	
	8	60	60	50	50	40	30	30	X	X	X	X	
	9	60	60	50	50	40	30	30	X	X	X	X	
	10	65	60	50	50	30	0	0	X	X	X	X	
	11	65	60	50	50	30	0	0	X	X	X	X	
	12	65	60	50	40	30	0	0	X	X	X	X	
	13	65	60	50	40	30	0	0	X	X	X	X	
	14	65	60	50	40	30	0	0	X	X	X	X	
	15	65	60	50	40	30	0	0	X	X	X	X	
	16	65	60	50	40	30	0	0	X	X	X	X	
	17	65	60	50	40	30	0	0	X	X	X	X	
	18	65	60	50	40	30	0	0	X	X	X	X	
	19	65	60	50	40	30	0	0	X	X	X	X	
	20	65	60	50	40	30	0	0	X	X	X	X	
	21	65	60	50	40	30	0	0	X	X	X	X	
	22	65	60	50	40	30	0	0	X	X	X	X	
	23	65	60	50	40	30	0	0	X	X	X	X	
	24	65	60	50	40	30	0	0	X	X	X	X	
	25	65	60	50	40	30	0	X	X	X	X	X	
	26	65	60	50	40	30	X	X	X	X	X	X	
	27	65	60	50	40	X	X	X	X	X	X	X	
	28	65	60	50	X	X	X	X	X	X	X	X	
	29	65	60	X	X	X	X	X	X	X	X	X	
	30	65	X	X	X	X	X	X	X	X	X	X	

12 Examples

fig. 12.1

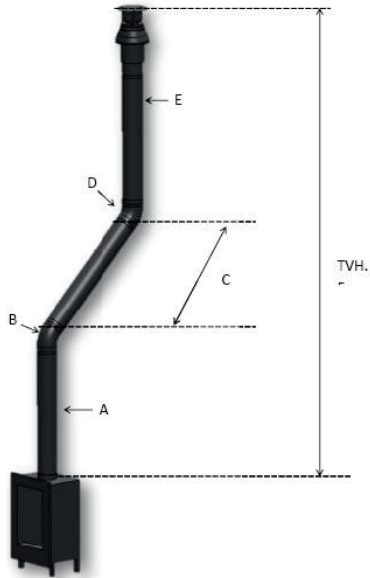

fig.12.2

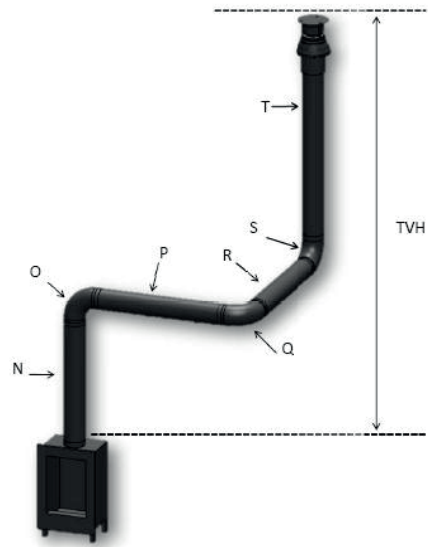
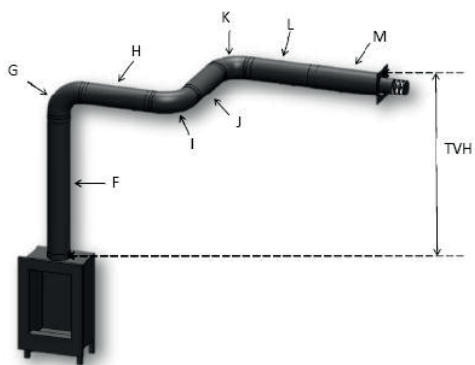

fig. 12.3



13 Feuille de calcul

Première longueur (starter length = STL)				
Première partie au dessus de la cheminée			Valeur	
Longueur d'évacuation entre 0,1m et 0,45m			0,2	
Longueur d'évacuation entre 0,5m et 0,90m			0,5	
Longueur d'évacuation entre 1m et 1,4m			1	
Longueur d'évacuation entre 1,5m et 2m			1,5	
Longueur d'évacuation de 2m ou plus			2	
Coudes 90°			0,1	
Coudes 45°, 30° ou 15°			0,2	
Prise d'air sur toit			1	
Terminal mural			0	
				Valeur
			
Hauteur verticale totale (Total Vertical Height = TVH)				
Hauteur mesurée				Valeur arrondie
..... mètre			 mètre
Longueur horizontale totale (Total Horizontal Length = THL)				
Calcul				
Pièce	nombre	x	Valeur	résultat
Longueur totale en mètres	x	1
Coudes à 90°, vertical à horizontal	x	0,4
Coudes à 45°, vertical à horizontal	x	0,2
Coudes à 90° dans la direction horizontale	x	1,5
Coudes à 45° dans la direction horizontale	x	1
Tuyaux a un angle en mètres	x	0,7
Total			+
				Valeur arrondie
			 mètre

<p>Cherchez dans le tableau au niveau TVH et THL et reportez les valeurs trouvées</p>		Valeur trouvée
	
<p>Si la valeur trouvée est un chiffre, vérifiez que la STL complète est supérieure ou égale à la valeur dans le tableau</p>		
<p>Si la valeur STL est inférieure à celle spécifiée dans le tableau d'installation, la configuration n'est pas possible. Solution: La première longueur doit être diminuée en fonction de la longueur minimum dans la première rangée du tableau.</p>		
<p>Si la valeur trouvée est un X, cette situation est impossible. Solution: Changez le TVH ou le THL.</p>		
<p>Résultats</p>		
<p>Taille du restricteur = valeur trouvée avant la virgule.</p>	 mm
<p>Informatie supplémentaire = valeur trouvée après la virgule.</p>		Marque
<p>Installez la plaque de restricteur de tirage, voir le manuel d'installation.</p>	0,1	<input type="checkbox"/>
<p>Installez l'adaptateur 100/150 directement au dessus du feu.</p>	0,2	<input type="checkbox"/>
<p>En cas de terminal mural, installez l'adaptateur 100/150 avant le dernier coude, en cas de terminal sur le toit juste avant le terminal.</p>	0,3	<input type="checkbox"/>
<p>En cas de terminal sur le toit (toujours en taille 100/150) installez l'adaptateur 100/150 juste avant le terminal. Terminal mural 130/200.</p>	0,4	<input type="checkbox"/>

14 Caractéristiques techniques

Catégorie de gaz		II2E+3+	II2E+3+	II2E+3+
Modèle d'appareil		C11/C31/C91	C11/C31/C91	C11/C31/C91
Mis au point selon type de gaz		G20	G30	G31
Charge Hi	kW	6,5	6,5	6,5
Classe de rendement sans HE module		2	2	2
Classe de rendement avec HE module		1	1	1
Classe NOx		5	5	5
Pression de raccordement	mbar	20	30	37
Débit de gaz en charge max. (à 15 degrés et 1013 mbar)	m³/h	0,690	0,200	0,255
	gr/h	-	500	480
Pression du brûleur en position max.	mbar	10	22	24,5
Brûleur principal du distributeur	mm	(3x) 1,50	(3x) 0,90	(3x) 0,90
Modérateur de tirage à débit réduit	mm	1,6	0,85	0,85
Veilleuse		SIT160	SIT160	SIT160
Code du distributeur		Nr.51	Nr.30	Nr.30
Diamètre système d'alimentation/d'évacuation		mm	100/150	100/150
Bloc du régulation gaz		GV60	GV60	GV60
Branchement de gaz		ISO-7 3/8"	ISO-7 3/8"	ISO-7 3/8"
Branchement électrique		V	230	230
Récepteur de piles		V	(4x) 1,5 AA	(4x) 1,5 AA
Émetteur de piles		V	(2x) 1,5 AAA	(2x) 1,5 AAA

15 Positon de la sortie

> **Veillez noter que :**

Ces règles ne s'appliquent que pour le bon fonctionnement de l'appareil, pour la ventilation et la protection de l'environnement vous devez respecter les règles applicables, comme définies dans le code de la construction.

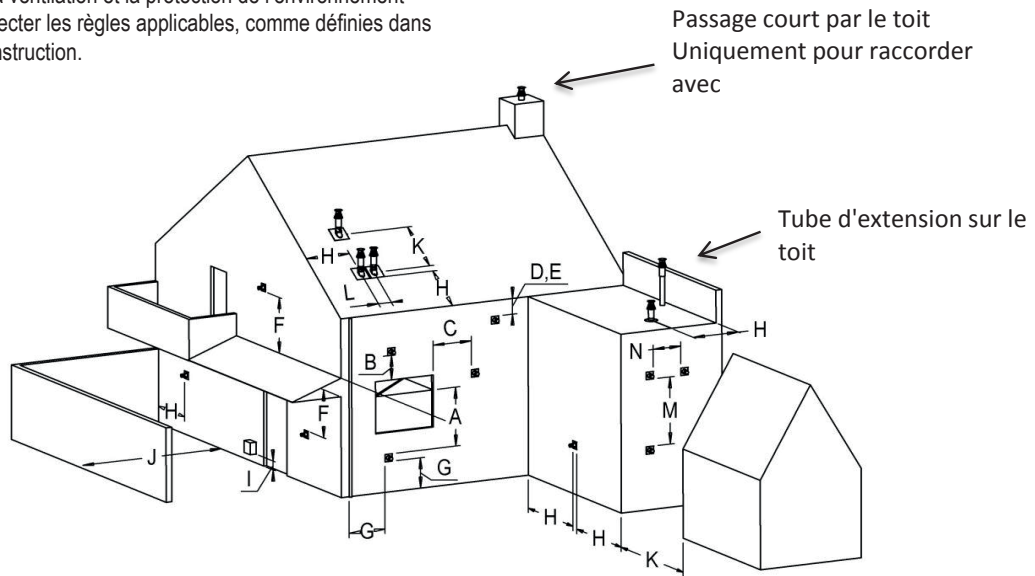

Emplacement		Distance en mm
D	Sous une gouttière	500
E	Sous un bord de toit	500
F	Sous un abri de voiture ou un balcon	500
G	Gouttière verticale	300
H	Angles intérieurs et extérieurs	500
J	De la surface du mur à une sortie murale	1000
K	Deux sorties de façade l'un contre l'autre	1000
L	Distance entre deux sorties de toit	450
M	Deux sorties de toit l'une au-dessus de l'autre sur un toit en pente	1000
N	Deux sorties de de façade l'une à côté de l'autre	1000

16 Liste défaut

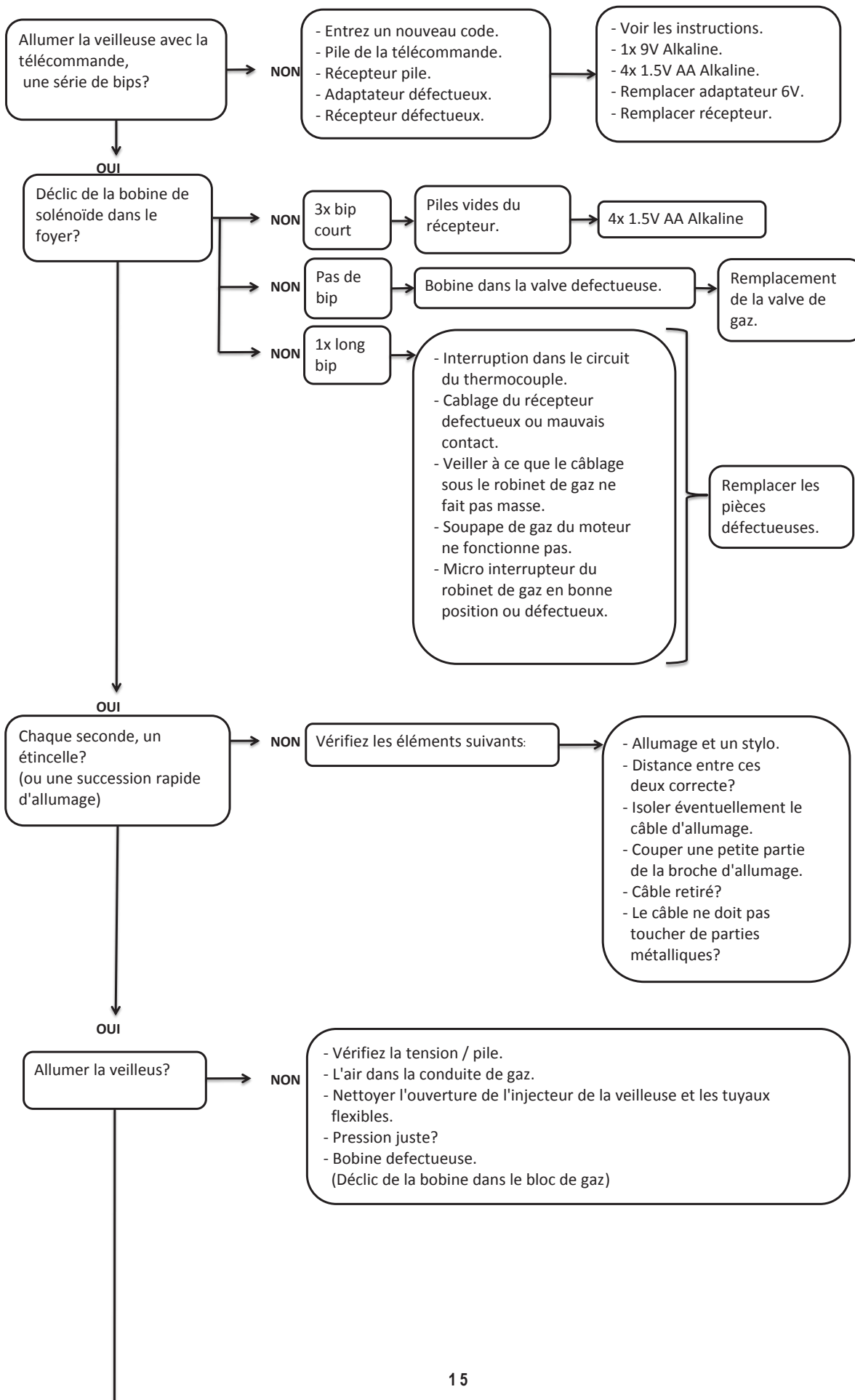

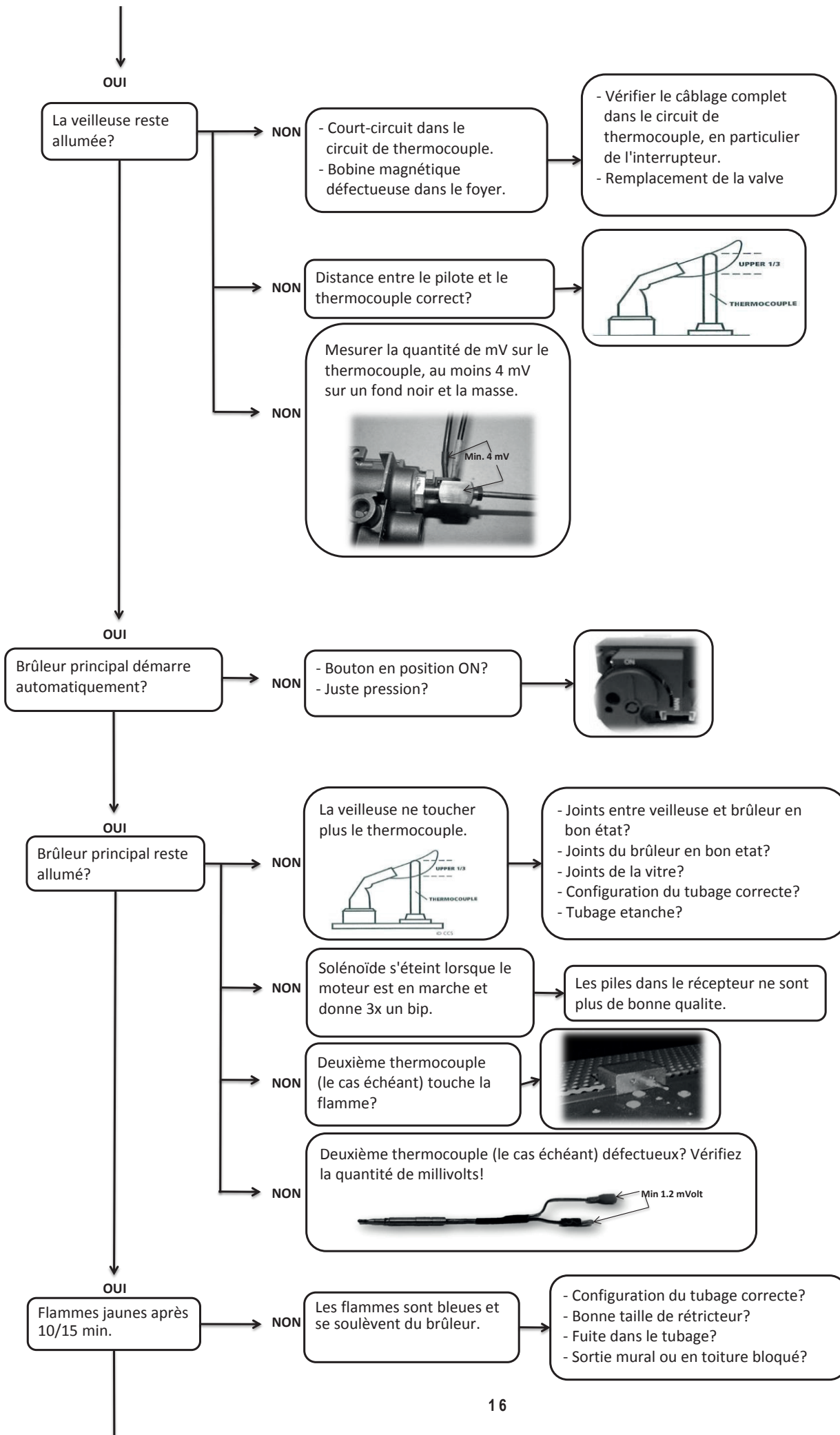

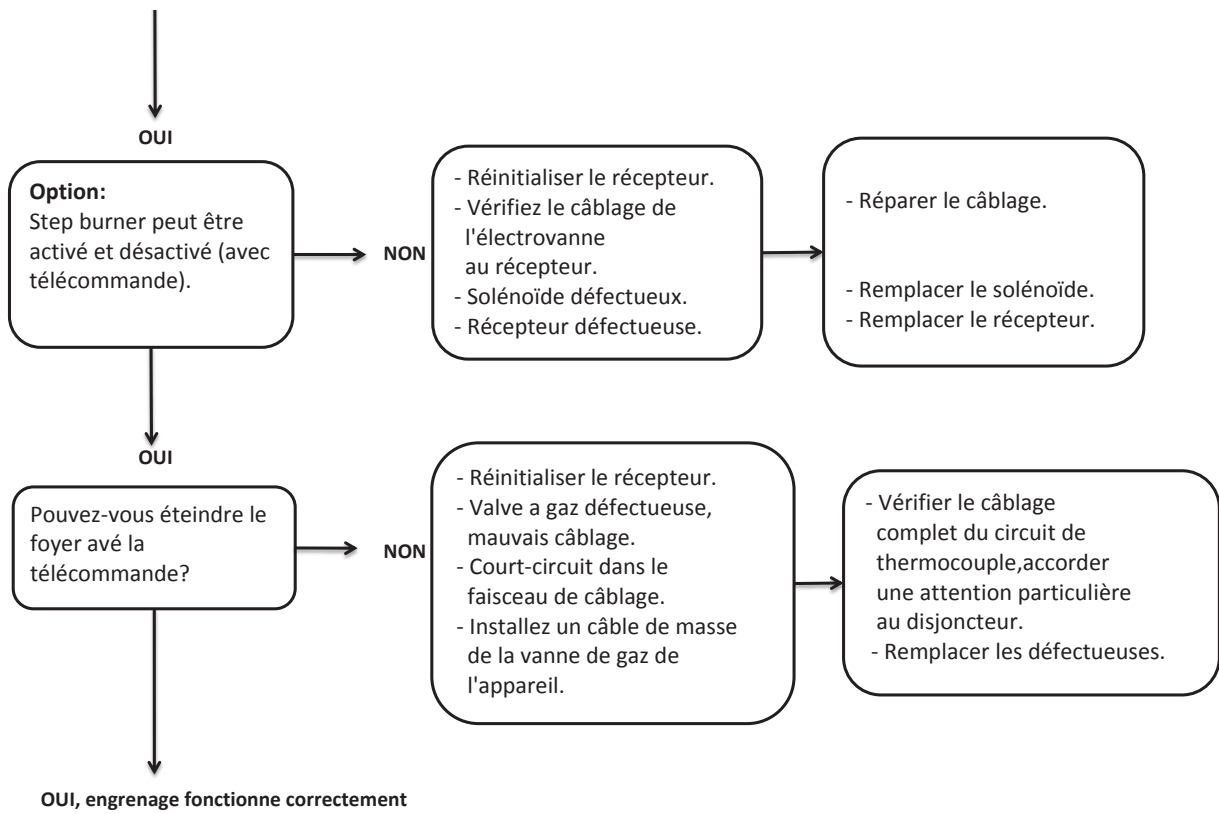

17 Schéma des mesures

17.1 Blokus

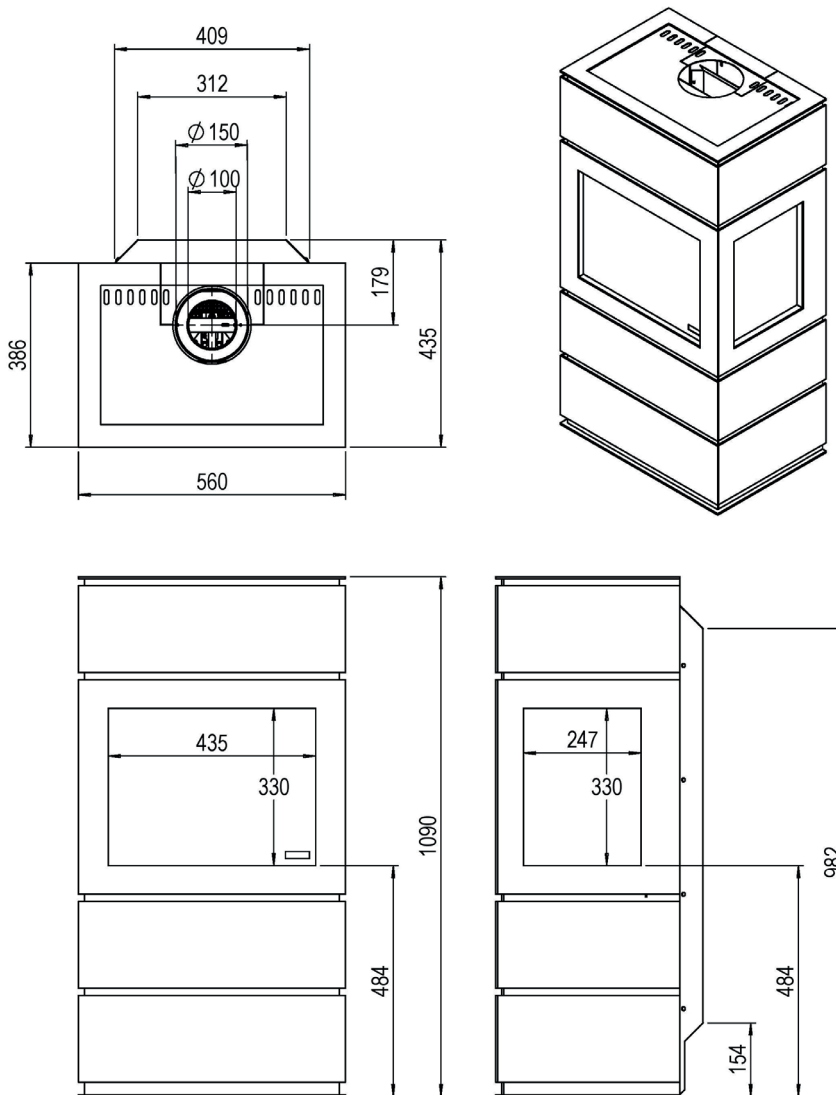

17.2 Raccordement de gaz position

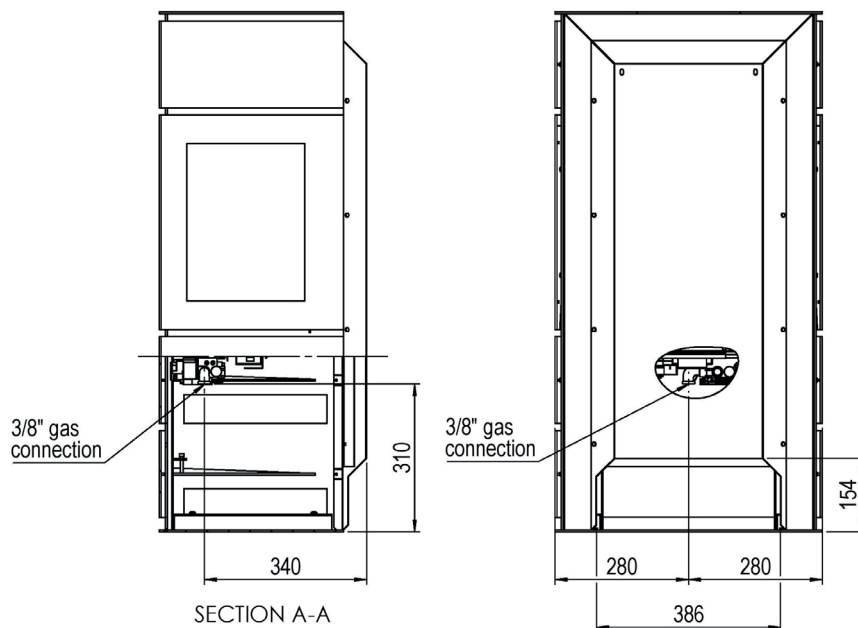

**18 Instructions des modules
d'extension**



19 Instruction

19.1 Conditions

- L'espace entre le plafond et la plaque supérieure doit être au moins 250mm.
- Si un seul module est utilisé en combinaison avec un module double, le simple module doit être placé Comme dernier.
- La plaque arrière du double module est muni d'une perforation qui peut être enlevée pour le traversée d'évacuation. (voir dessins)
- L'appareil peut être fixé au mur a l'aide du support mural fourni.

19.2 Montage

foyer:

- Retirer la plaque supérieure et la cale derrière. Ceux-ci doivent être placés après accumulation des modules de mise en place sur le module supérieur.

module d'extension

préparation:

- Retirez le(s) module (s) d'extension de l'emballage
- Enlevez les en dévissant les vis A (fig. 1) à l'intérieur légèrement.
- Si nécessaire, la plaque arrière du (des) module(s) peut être enlever en dévissant les vos B (fig.1)
- Retirez le panneau supérieur du foyer en dévissant les vis légèrement

Montage:

- Placez le premier module d'extension sur le foyer et vissez-le avec les boulons et écrous fournis. (fig. 2)
 - Placez la première partie d'écoulement sur le foyer.
 - Si nécessaire, montez la plaque arrière en utilisant les vis B.
 - Remplacez les panneaux et fixez-les éventuellement avec les vis A.
- Tous les modules peuvent être couplés.
 - Le foyer avec les modules d'extension peut être fixé au mur à l'aide dusupport mural fourni. (Fig. 3 et par. 20.3)
Les vis de fixation pour le foyer sont livrés avec, les vis de mur pas, ceux-ci dépendent de construction du paroi.

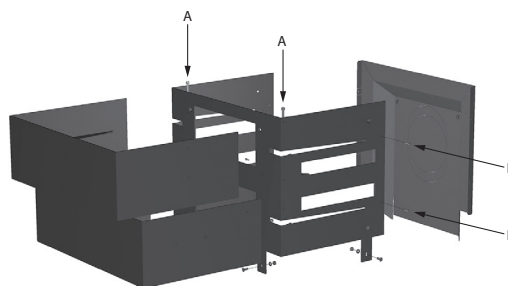

1

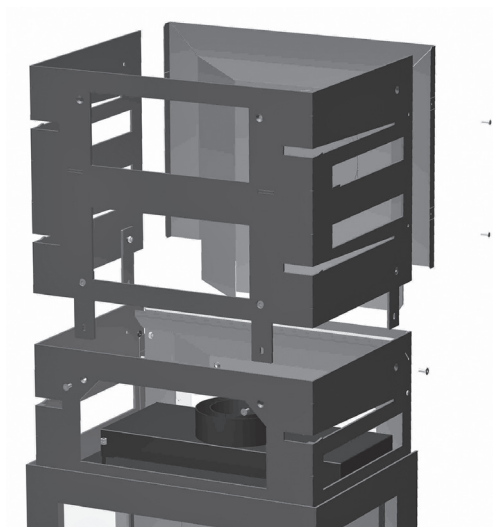

2

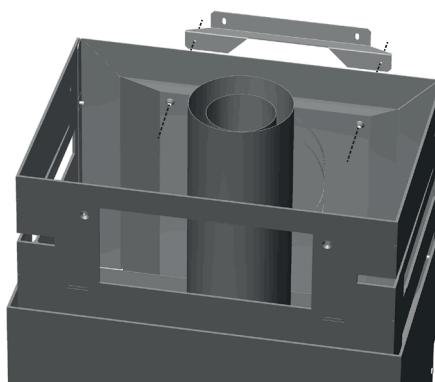

3

20 Schéma des mesures

20.1 Module simple

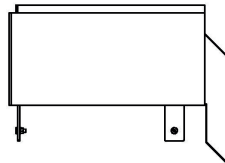
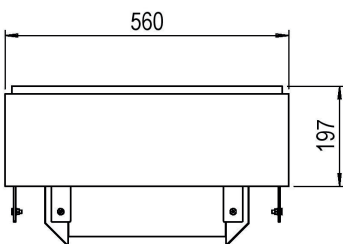
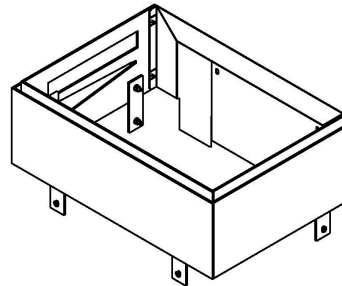
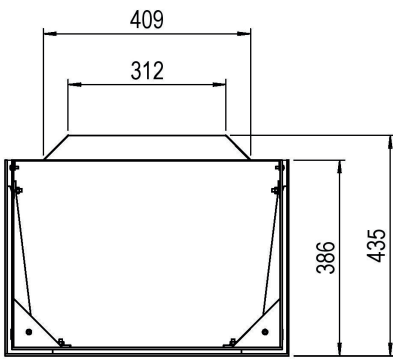

20.2 oule double

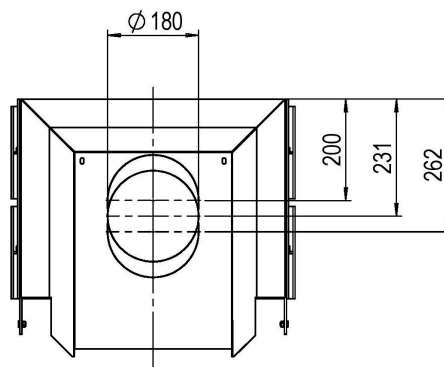
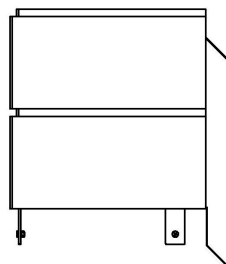
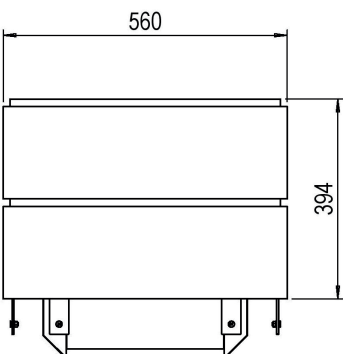
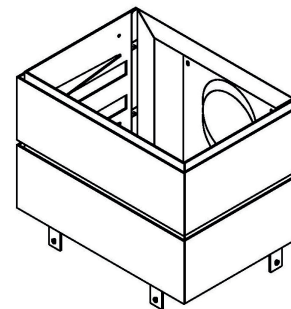
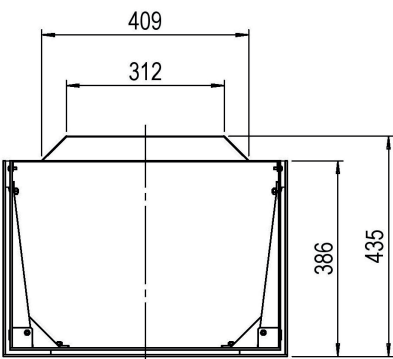

20.3 support mural fourni

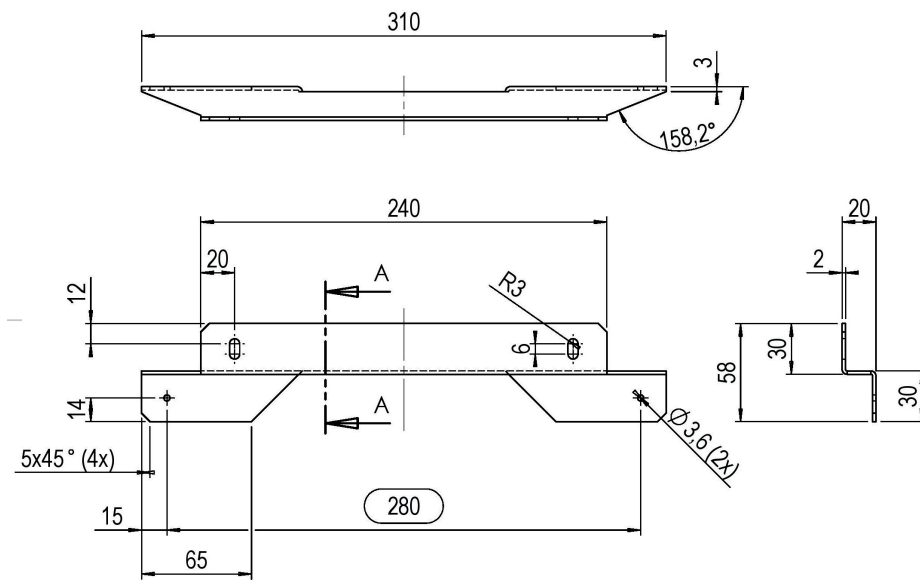

21 HE-module

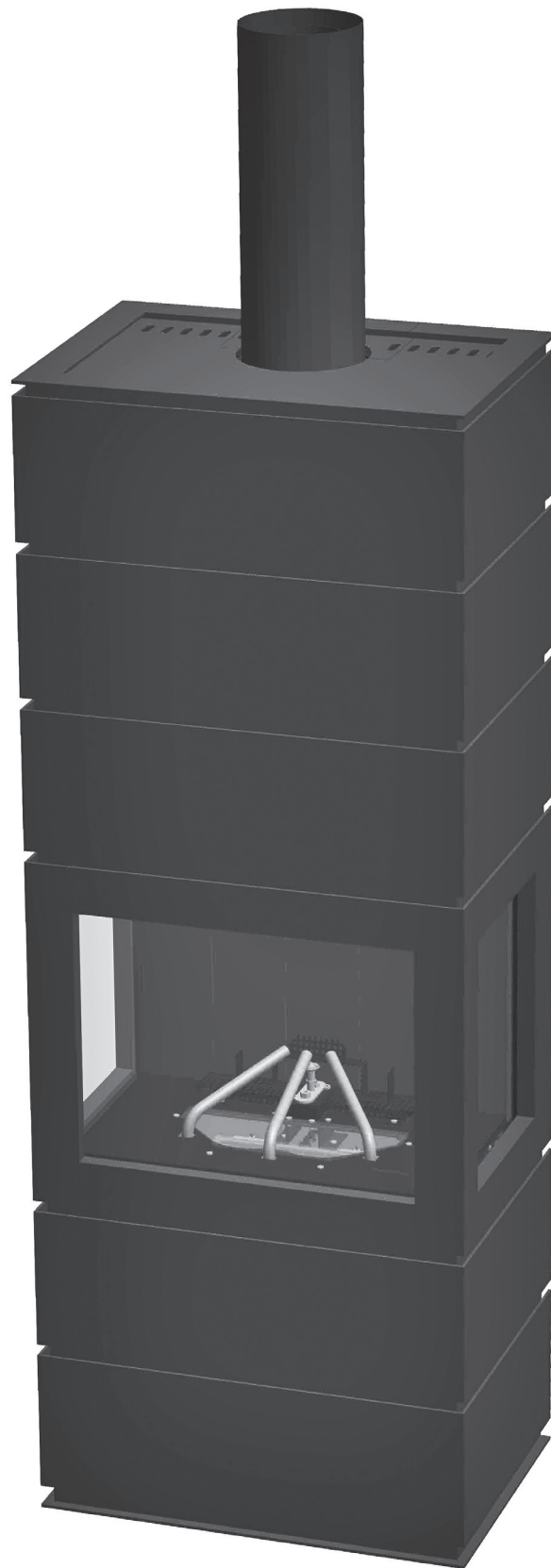

21.1 Montage

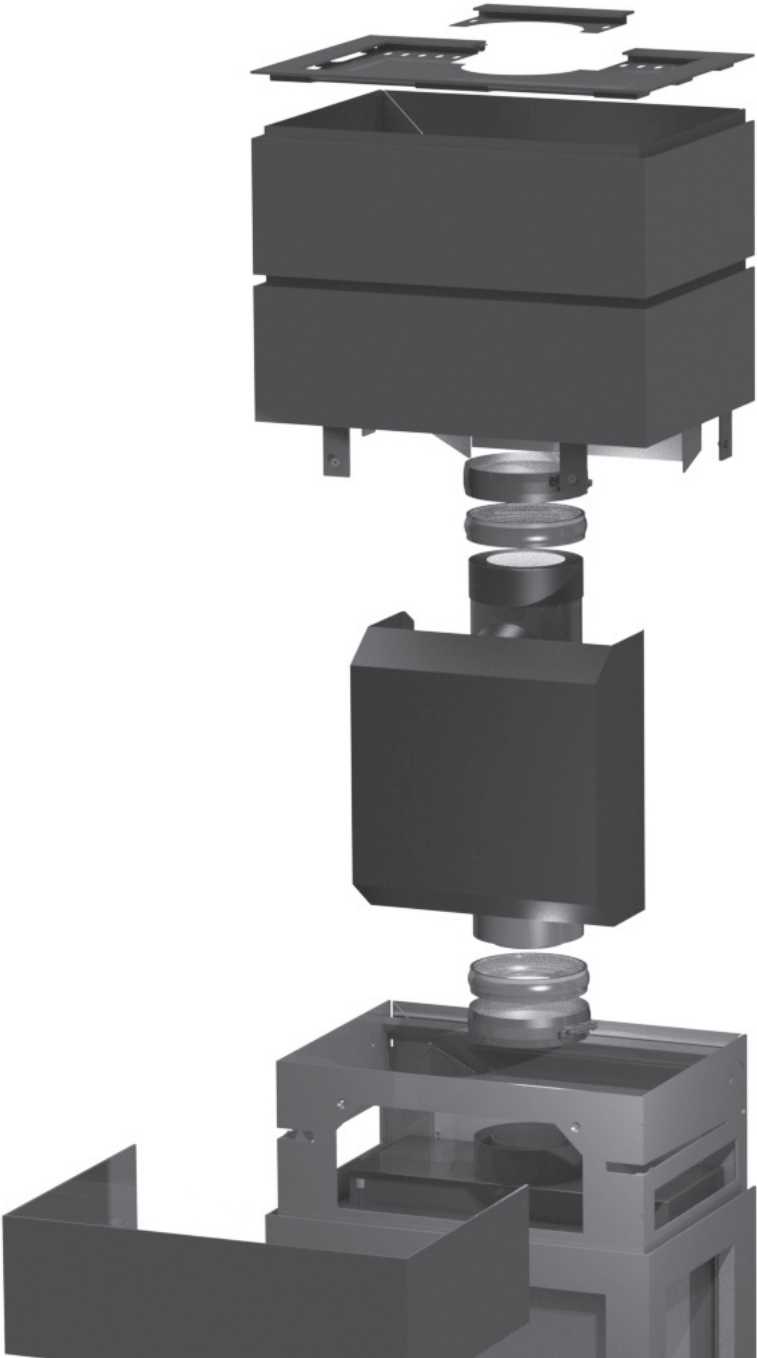

21.2 Schéma des mesures Blokhuis avec HE-module

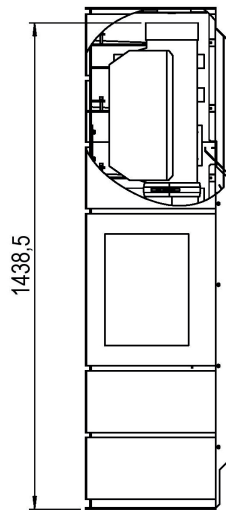
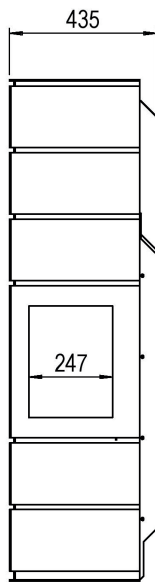
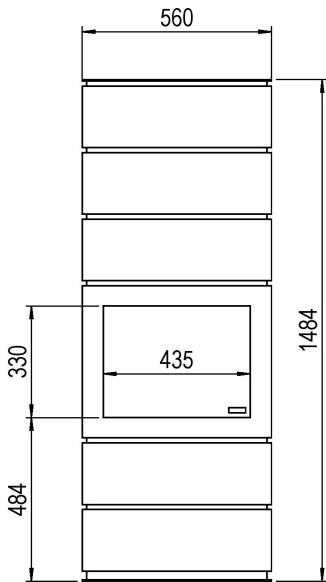
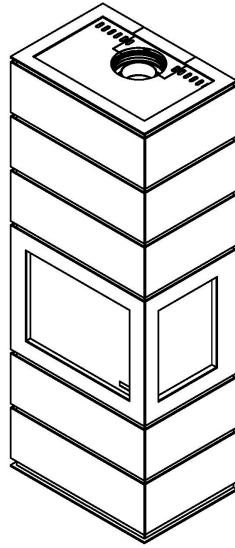
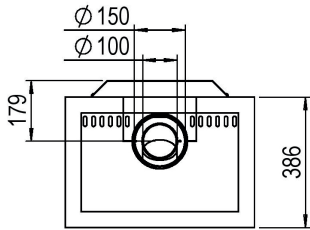

21.3 Schéma des mesures HE-module

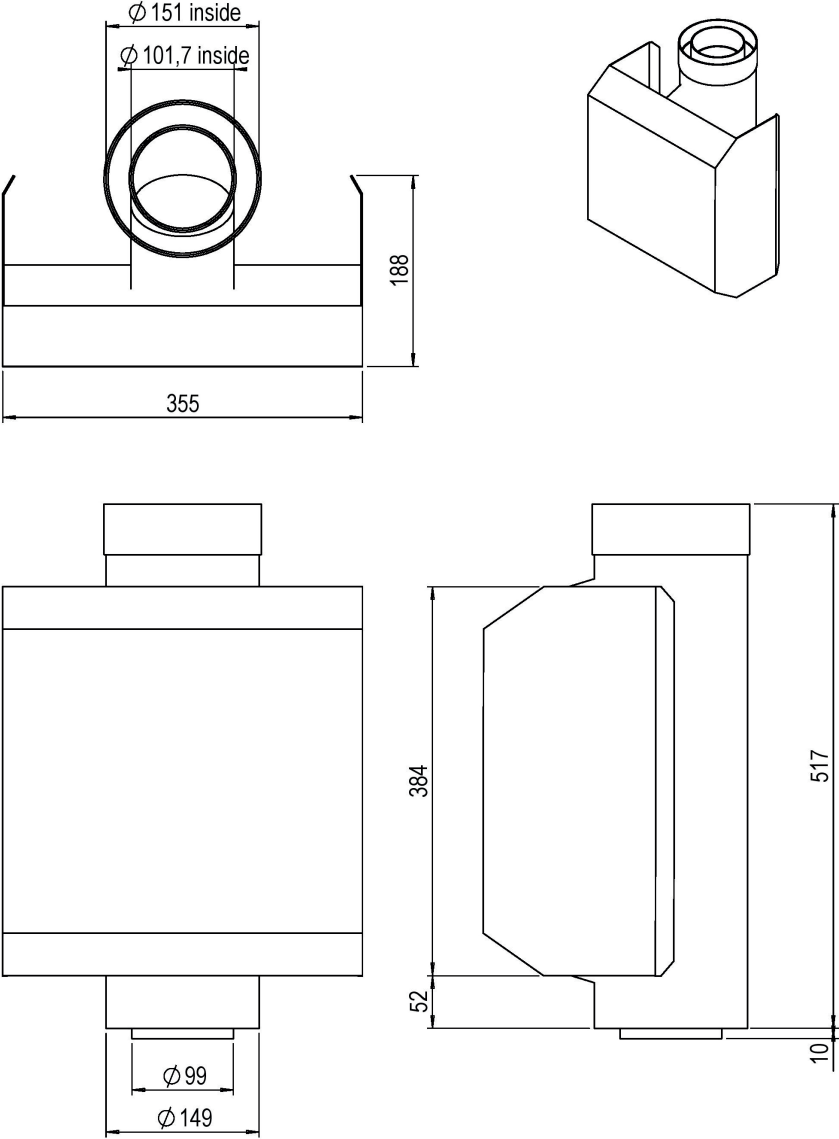



www.faber.nl

info@faber.nl

Saturnus 8
Postbus 219

NL - 8448 CC Heerenveen
NL - 8440 AE Heerenveen

Dealerinfo:
