



# e-BoX

Seria elektrycznych wkładów kominkowych e-BoX marki Faber została opracowana z myślą o prawdziwych miłośnikach ognia, którzy poszukują kompletnej, perspektywicznej alternatywy dla kominków gazowych lub opalanych drewnem, wyróżniającej się dodatkowo korzystnym stosunkiem jakości do ceny. Nowa linia e-BoX to wyjątkowe rozwiązanie, które umożliwi czerpanie przyjemności z nastrojowego blasku płomieni wszędzie tam, gdzie montaż kominka gazowego lub opalanego drewnem nie jest możliwy ze względu na regulacje dotyczące budynków wielorodzinnych, brak podłączenia do sieci gazowej, przewodu kominowego, czy też miejsca na zabudowę urządzenia.

# e-BoX | 1000/450 I



## OPCJE DEKORACJI PALENISKA



Więcej informacji:



Dodatkowa funkcja grzania:	Tak
Przewód kominowy:	-
Moc:	1400 W
Napięcie:	230-240 V
Zużycie wody:	0,3 l/h
Ciśnienie wody:	0,5-8 Bar
Przyłącze wody:	1/2" - 1/4"



## Specyfikacje

### Wymiary zewn. (szer. x wys. gł.) [mm]

1140 x 800 x 405

### Palenisko (szer. x wys.) [mm]

1032 x 368

### Palnik

e-BoX burner

### Materiały dekoracyjne (opcjonalne)

Zestaw polan / Białe otoczaki /  
Akrylowe kostki lodu

### Wnętrze kominka

Ściana tylna z gładkiej stali

### Zdalne sterowanie

Za pomocą aplikacji i pilota Bluetooth

### Moc cieplna

1,0 kW

### System sterowania

-

### Klasa energetyczna

-

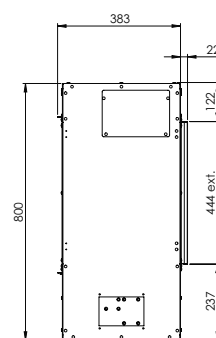
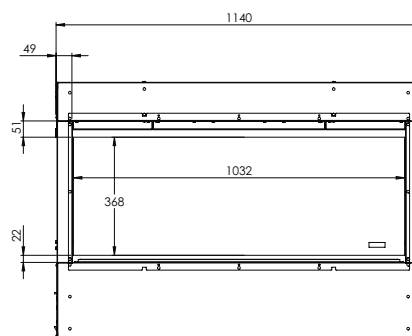
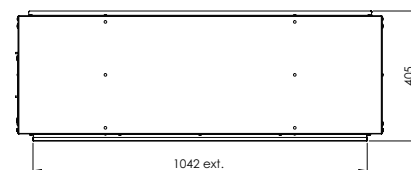

There is **so much to tell...**